

ASIA PACIFIC SHENGRUI LIMITED

Phone +00852 56261528

info@apacfan.com

www.apacfan.com

## 额定数据

类型	K3G355-PH49-32	
电机	M3G112-GA	
相位		3~
额定电压	VAC	400
额定电压范围	VAC	380 .. 480
频率	Hz	50/60
数据确定的方式		mb
转速	min <sup>-1</sup>	2870
电功耗	W	1900
耗电量	A	3
最小环境温度	°C	-25
最大环境温度	°C	55

mb = 最大负荷 · mw = 最大效率 · fb = 自由吹气 · kv = 用户规定 · kg = 用户设备  
保留改动

## 符合生态设计指令 EU 327/2011 的数据

		实际	规定 2015			
01 整体效率 $\eta_{es}$	%	68.8	54.4	09 电功耗 $P_{ed}$	kW	1.89
02 安装类别		A		09 流量 $q_v$	m <sup>3</sup> /h	4470
03 效率类别		静态		09 压力增加 $p_{fs}$	Pa	991
04 效率等级 N		76.4	62	10 转速 n	min <sup>-1</sup>	2895
05 转速调节		是		11 特定比例*		1.01

所确定为最佳效率下的数据。  
通过标准测量结构中的电机-风轮组合得出 ErP 数据。

\* 特定比例 =  $1 + p_{fs} / 100\,000\text{ Pa}$

LU-174051



## 技术说明

重量	25 kg
结构尺寸	355 mm
电机结构尺寸	112
转子表面	喷黑色漆
电子设备壳体材料	压铸铝, 喷黑色漆
风轮材料	铝板, 喷黑色漆
支撑板材料	钢板, 镀锌, 喷黑色漆
支架材料	钢制, 镀锌, 喷黑色漆
进气喷嘴材料	钢板, 镀锌, 喷黑色漆
叶片数量	5
旋转方向	转子右视图
防护类型	IP54
绝缘等级	"B"
防潮等级 (F) / 环保等级 (H)	H2+S
允许的环境温度电机最大 (运输/储存)	+80 °C
允许的环境温度电机最小 (运输/储存)	-40 °C
安装位置	参见产品图纸的图例
冷凝水孔	转子侧
运行模式	S1
电机轴承结构	球轴承
技术装备	<ul style="list-style-type: none"> <li>-输出端 10 VDC, 最大 10 mA</li> <li>-输出端 20 VDC, 最大 50 mA</li> <li>-副控制单元输出端 0-10 V</li> <li>-运行和故障信息</li> <li>-传感器输入端 0-10 V 或 4-20 mA</li> <li>-外部 24 V 输入端 (设定参数)</li> <li>-外部启动输入</li> <li>-报警继电器</li> <li>-集成的 PID 控制器</li> <li>-功率限制</li> <li>-电机电流限制</li> <li>-PFC, 无源</li> <li>-RS485 MODBUS-RTU</li> <li>-软起动</li> <li>-0-10 VDC / PWM 控制输入端</li> <li>-带与电源可靠断开的 SELV 势能的控制接口</li> <li>-电子设备/电机过热保护</li> <li>-低电压/相故障检测</li> </ul>
EMC 抗干扰性	根据 EN 61000-6-2 (工业领域)
EMC 辐射干扰	根据 EN 61000-6-3 (家用领域), 针对总额定功率超过 1 kW 的专用设备的 EN 61000-3-2 除外
按照 IEC 60990 的接触电流 (测量电路图 4, TN 系统)	<= 3.5 mA
电气接口	接线盒
电机保护装置	热过载保护器 (TW) 已内部接通
防护等级	I (用户方已连接地线时)
一致性	EN 61800-5-1; CE

K3G355-PH49-32

# EC径向模块 - RadiPac

后向, 一侧吸气

带支架

许可

EAC; CSA C22.2 编号 77 + CAN/CSA-E60730-1; UL 1004-7 + 60730-1



## 产品图纸

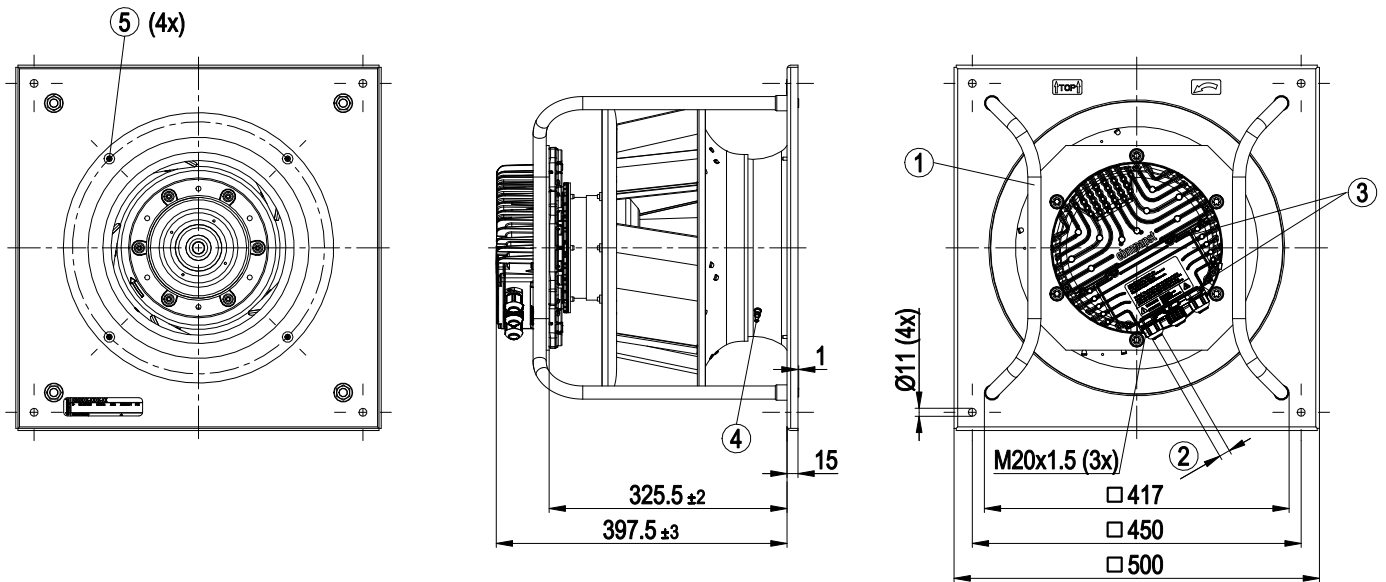

- |   |   |
|---|---|
| 1 | 安装位置：轴平行（根据视图只能垂直地安装支撑梁！）或转子在下部，根据需求提供转子在上部的规格  |
| 2 | 线缆最小直径 4 mm，最大直径 10 mm，拧紧力矩 $4 \pm 0.6$ Nm      |
| 3 | 拧紧力矩 $3.5 \pm 0.5$ Nm                           |
| 4 | 带有压力释放接口的进气喷嘴 (k 系数：148)                        |
| 5 | 用于进风风圈和 FlowGrid 的固定钻孔 (00400-2-2957，不包括在供货范围内) |

## 线路图

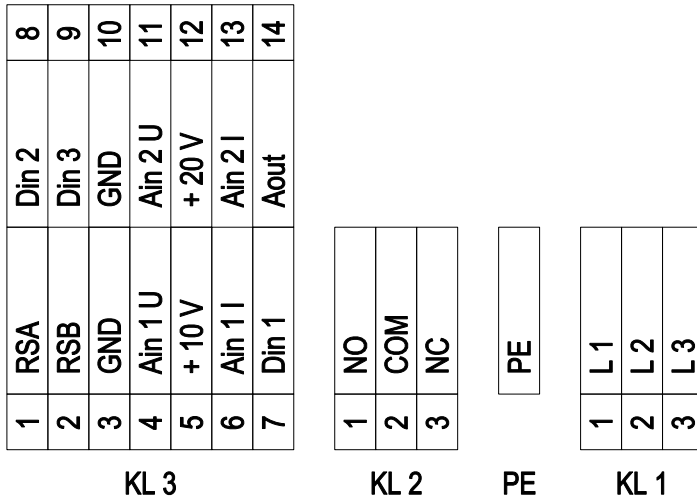

编号	连接	名称	功能/分布
KL 1	1	L1	电源接口, 供电电压 3~380-480 VAC; 50/60 Hz
KL 1	2	L2	电源接口, 供电电压 3~380-480 VAC; 50/60 Hz
KL 1	3	L3	电源接口, 供电电压 3~380-480 VAC; 50/60 Hz
PE		PE	接地端, PE 接口
KL 2	1	NO	状态继电器, 无电势状态信号触点; 故障时的常开触点
KL 2	2	COM	状态继电器; 无电势状态信号触点; 转换触点; 共同的连接线; 触点载荷 250 VAC / 最大 2 A (AC1) / 最小 10 mA
KL 2	3	NC	状态继电器, 无电势状态信号触点; 故障时的常闭触点
KL 3	1	RSA	总线接口 RS485, RSA, MODBUS RTU; SELV
KL 3	2	RSB	总线接口 RS485, RSB, MODBUS RTU; SELV
KL 3	3 / 10	GND	用于控制器接口的参考接地电位; SELV
KL 3	4	Ain1 U	模拟输入端 1, 额定值: 0-10 V, Ri = 100 kΩ, 特性曲线能够参数化调整, 仅用作输入端 Ain1 I 的代替; SELV
KL 3	5	+ 10 V	固定电压输出端 10 V 直流, + 10 V +/- 3%, 最大 10 mA, 耐受长期短路, 供电电压用于外部设备 (如电位计); SELV
KL 3	6	Ain1 I	模拟输入端 1, 额定值: 4-20 mA, Ri = 100 Ω, 特性曲线能够参数化调整, 仅用作输入端 Ain1 U 的代替; SELV
KL 3	7	Din1	数字输入端 1: 电子设备的接通, 接通: 管脚为开路或者所施加的电压为 5 至 50 V 直流 截止: 接地桥接或者所施加的电压 <1 V 直流 重置功能: 在电平切换到 <1 V 直流后触发软件重置; SELV
KL 3	8	Din2	数字输入端 2: 切换参数备用组 1/2, 根据 EEPROM 设置, 有效或所用的参数备用组可以选择通过总线或通过 DIN2 数字输入端。 参数备用组 1: 管脚为开路或者所施加的电压为 5 至 50 V 直流 参数备用组 2: 接地桥接或者所施加的电压 <1 V 直流; SELV
KL 3	9	Din3	数字输入端 3: 集成式调节器的作用方向, 根据 EEPROM 设置, 通过总线或者通过数字输入端的作用方向可选择正常/反转 正常: 管脚为开路或者所施加的电压为 5 至 50 V 直流 反转: 接地桥接或者所施加的电压 <1 V 直流; SELV
KL 3	11	Ain2 U	模拟输入端 2, 实际值: 0-10 V, Ri = 100 kΩ, 特性曲线能够参数化调整, 仅用作输入端 Ain2 I 的代替; SELV
KL 3	12	+ 20 V	固定电压输出端 20 V 直流, + 20 V +/- 10%, 最大 50 mA, 耐受长期短路, 供电电压用于外部设备 (例如传感器); SELV

# EC径向模块 - RadiPac

后向, 一侧吸气

带支架

编号	连接	名称	功能/分布
KL 3	13	Ain2 I	模拟输入端 2, 实际值: 4-20 mA, $R_i = 100 \Omega$ , 特性曲线能够参数化调整, 仅用作输入端 Ain2 U 的代替; SELV
KL 3	14	Aout	模拟输出端 0-10 V 直流, 最大 5 mA, 当前电机占空比/当前电机转速的输出特性曲线能够参数化调整; SELV

## 特性曲线: 空气动力 50 Hz

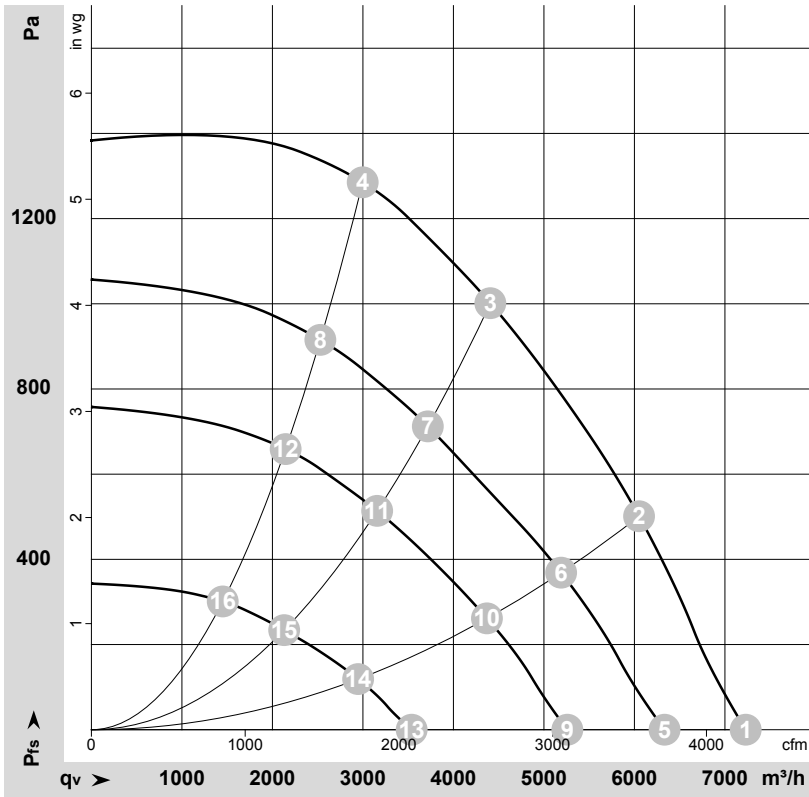

$\rho = 1.15 \text{ kg/m}^3 \pm 2 \%$

测量: LU-174051-1

按照 ISO 5801 安装类别 A 测量的空气动力  
精确的测量结构请联系 ebm-papst。  
进气侧噪音等级: 按照 ISO 13347 / LpA 在风机轴上每隔 1 米测量一次 LwA。  
这些数据仅在规定的测量条件下适用, 可随着安装条件的变化而变化。在与标准安装出现偏差时, 在已安装状态下检查特征值。

## 测量值

	U	f	n	P <sub>ed</sub>	I	LpA <sub>in</sub>	LwA <sub>in</sub>	LwA <sub>out</sub>	q <sub>v</sub>	P <sub>fs</sub>	q <sub>v</sub>	P <sub>fs</sub>
	V	Hz	min <sup>-1</sup>	W	A	dB(A)	dB(A)	dB(A)	m <sup>3</sup> /h	Pa	cfm	in. wg
1	400	50	2870	1046	1.69	85	92	94	7230	0	4255	0.00
2	400	50	2870	1580	2.46	77	85	89	6050	500	3560	2.01
3	400	50	2870	1900	3.00	73	81	86	4410	1000	2595	4.01
4	400	50	2870	1887	2.92	79	86	89	3000	1300	1765	5.22
5	400	50	2540	735	1.25	81	88	91	6335	0	3725	0.00
6	400	50	2480	1024	1.65	73	81	85	5190	370	3055	1.49
7	400	50	2440	1156	1.84	70	77	82	3715	714	2190	2.87
8	400	50	2440	1142	1.82	75	81	85	2530	923	1490	3.71
9	400	50	2130	468	0.88	77	85	87	5260	0	3095	0.00
10	400	50	2090	649	1.14	70	78	82	4370	262	2570	1.05
11	400	50	2070	738	1.25	66	73	79	3155	515	1860	2.07
12	400	50	2070	737	1.25	71	77	81	2145	665	1265	2.67
13	400	50	1440	179	0.41	65	75	76	3540	0	2085	0.00
14	400	50	1415	232	0.50	60	68	73	2945	119	1735	0.48
15	400	50	1400	260	0.54	57	65	70	2130	234	1255	0.94
16	400	50	1400	262	0.54	60	67	72	1450	304	855	1.22

U = 供电电压 · f = 频率 · n = 转速 · P<sub>ed</sub> = 电功耗 · I = 耗电量 · LpA<sub>in</sub> = 声压水平 吸气侧 · LwA<sub>in</sub> = 声功率水平 吸气侧 · LwA<sub>out</sub> = 声功率水平 压力侧 · q<sub>v</sub> = 流量  
P<sub>fs</sub> = 压力增加